

2019.000.006

Перв. примен.

Справ. №

A-A

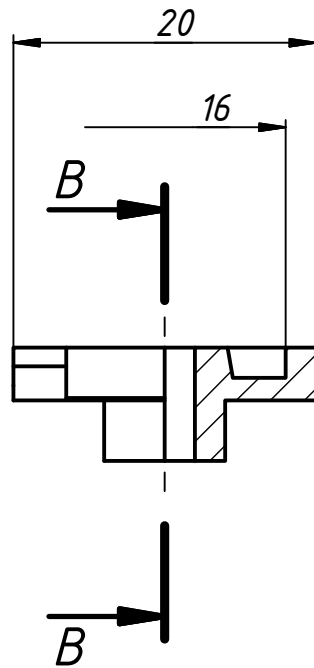

B-B

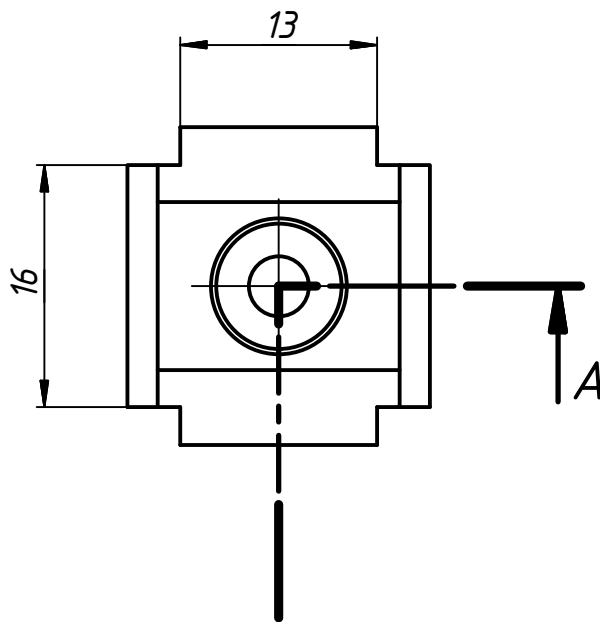
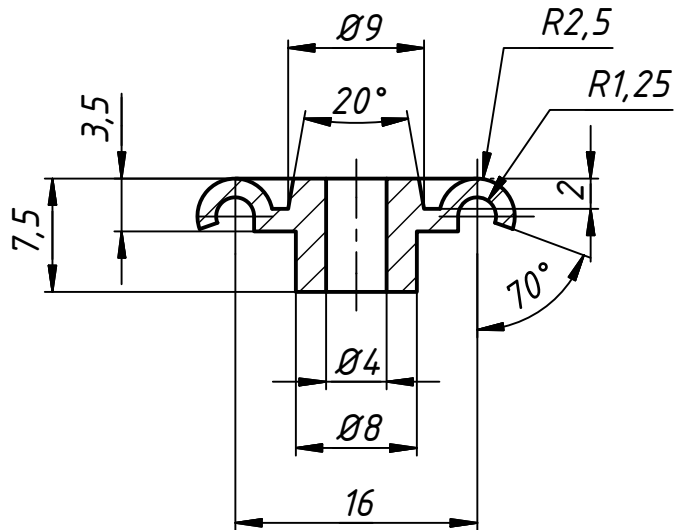

Подп. и дата

Инв. № дубл.

Взам. инв. №

Подп. и дата

Инв. № подл.

2019.000.006

Изм.	Лист	№ докум.	Подп.	Дата
Разраб.		Антон		27.01.2019
Пров.				
Т. контр.				
Нач.отд.				
Н. контр.				
Утв.				

Ротор

Лист	Масса	Масштаб
	0,008	2:1
Лист	Листов	1

Сталь 45 ГОСТ 1050-88

Копировал

Формат А4